



LA CATTEDRALE ...
SOVRA UN POGGIO RILEVATO
VICINO AL VECCHIO CASTELLO
EDIFICATA.
IN ESSA, CHE FU GIÀ
TEMPIO DEL SOLE ...

MONS. AGOSTINO DELLA CHIESA

CORREVANO GLI ALTRI
AL TEMPIO DI APOLLO,
CHE ORA E' CONVERTITO
NELLA CATTEDRALE DEDICATA
A MARIA VERGINE ASSUNTA
IN CIELO ...

CANONICO GALLIZIA

EBBE INFINE LA CONSOLAZIONE
DI VEDER CONSECRATO IN ONORE
DI DIO E DELLA GLORIOSA VERGINE
MARIA IL TEMPIO PRINCIPALE
DEGHÌ IDOLI, CHE SERVE ANCOR
AL PRESENTE DI CATTEDRALE...

GIOVANNI BENVENUTI

SOLO DUNQUE NEL IV SECOLO E
CIRCA L'ANNO 350 FU L'ANTICO
TEMPIO DEL SOLE, FALSO NUME
TUTELARE D'IVREA, DALLE ANTICHE
SUPERSTIZIONI PURGATO, ED AL
VERO SOLE DI GIUSTIZIA CONSECRATO
SOTTO IL TITOLO DELLA B. V. MARIA
ASSUNTA IN CIELO...

GIOVANNI BENVENUTI

LA BASILICA FINO DAL V
SECOLO ANNESSA
ALL'ANTICO TEMPIO DEL SOLE,
CHE SERVE DI CATTEDRALE.

GIOVANNI BENVENUTI

IL GRAN TEMPIO DEDICATO AL SOLE,
NUME TUTELARE D'IVREA,
FU CONSECRATO AL VERO DIO
E DEDICATO ALLA
VERGINE SANTISSIMA.

CANONICO SAROGLIA

TANTO IL BENVENUTI QUANTO
IL CAN. SAROGIÀ SI FANNO L'ECO
DI UNA VECCHIA TRADIZIONE, SECONDO
LA QUALE IL TEMPIO D'APOLLO
SAREBBE STATO UN EDIFICIO
NON MOLTO GRANDE E DI FORMA
CIRCOLARE CHE AVREBBE
CORRISPONTO AL CORO E A PARTE DEL
PRESBITERIO DEL DUOMO ATTUALE

CANONICO BOGGIO

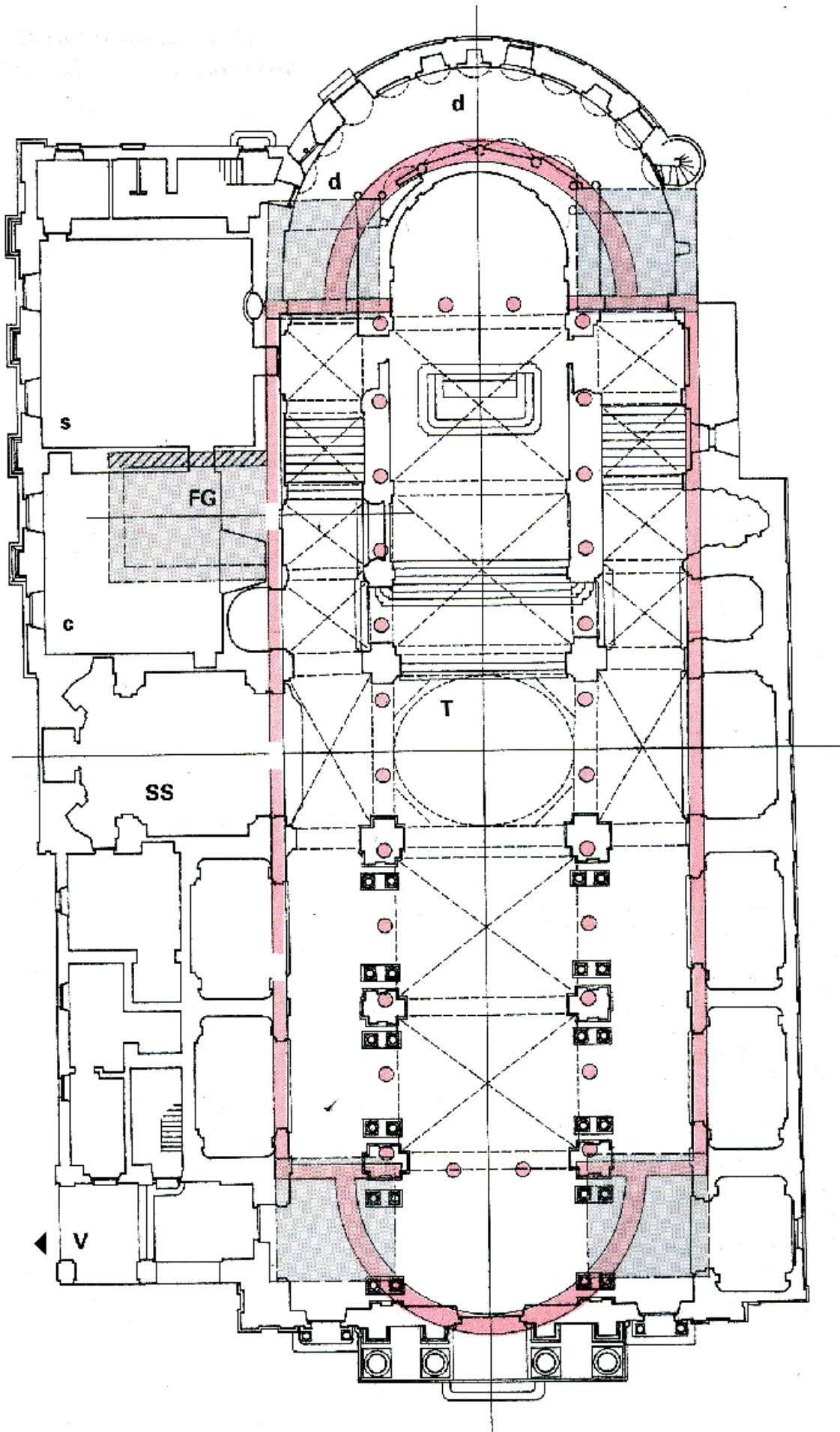

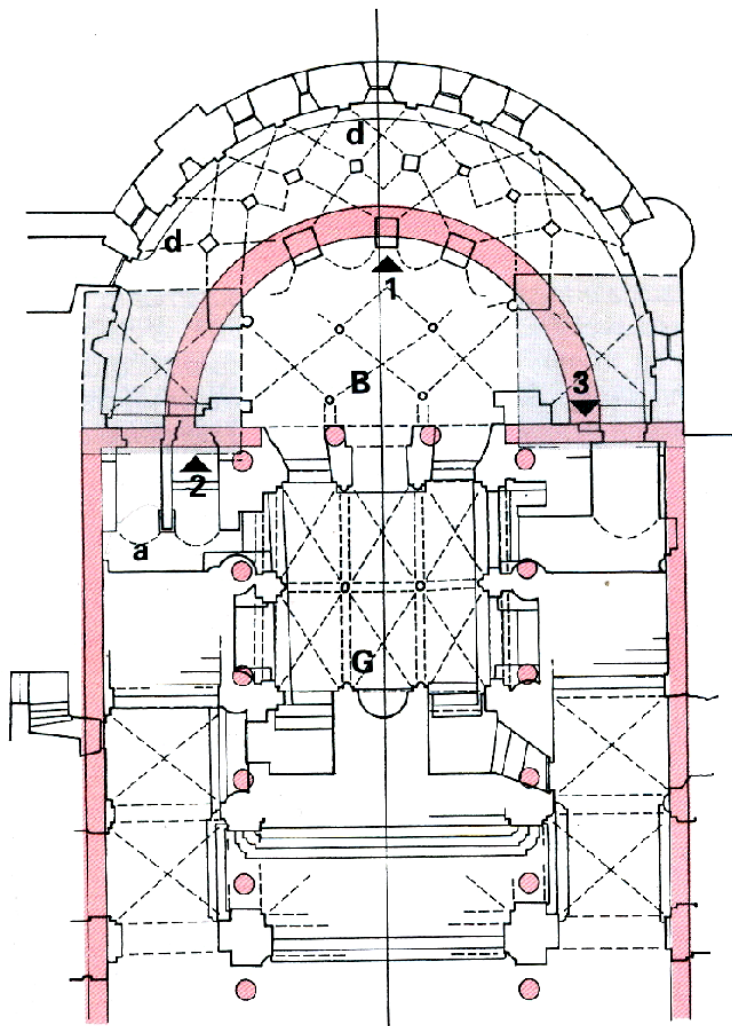

- a** Ara di Giove reimpiegata
- B** Confessione di S. Besso
- c** Sala capitolare
- d** Deambulatorio
- FG** Cappella dei SS. Filippo e Giacomo
- G** Confessione di S. Gaudenzio
- s** Sacrestia
- SS** Cappella del SS. Sacramento
- T** Tiburico
- V** Portico al Vescovado
- 1,2,3** Vedi figure precedenti

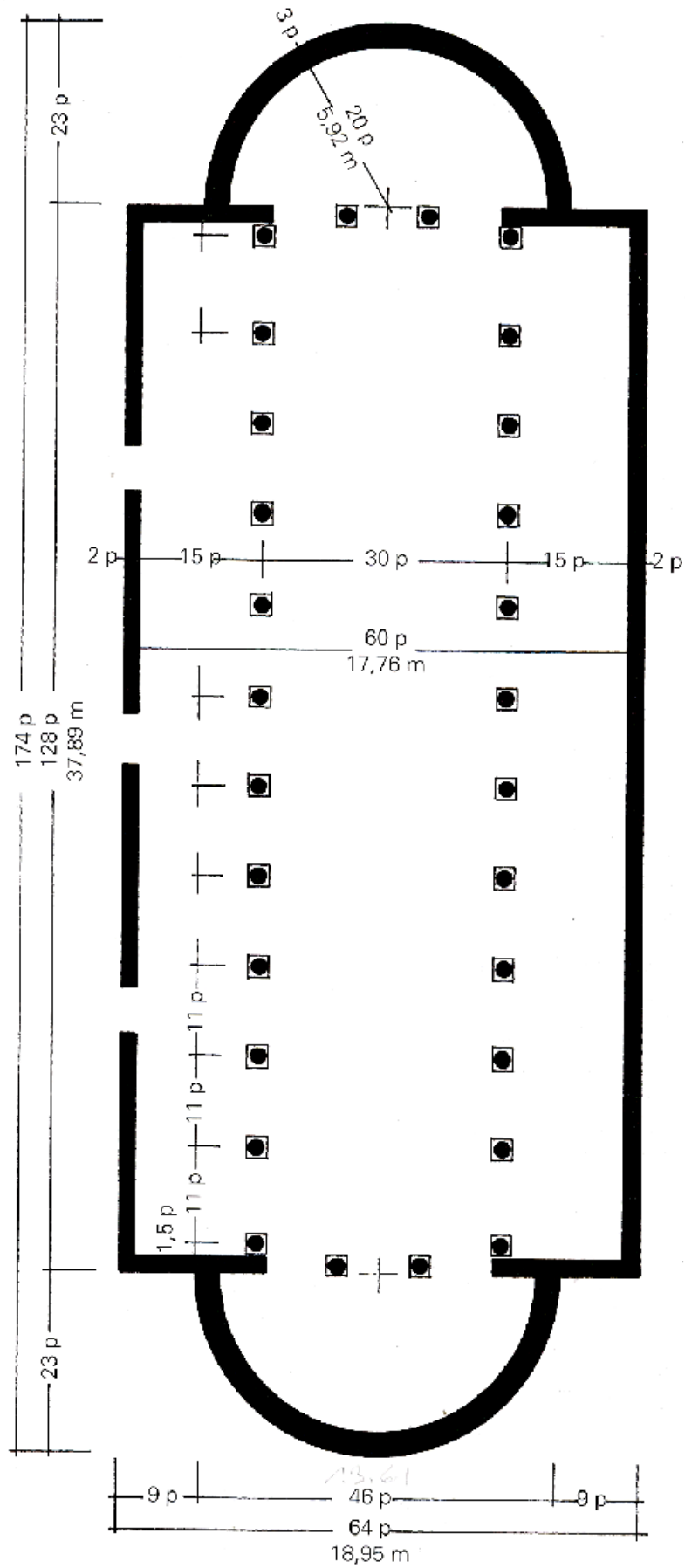

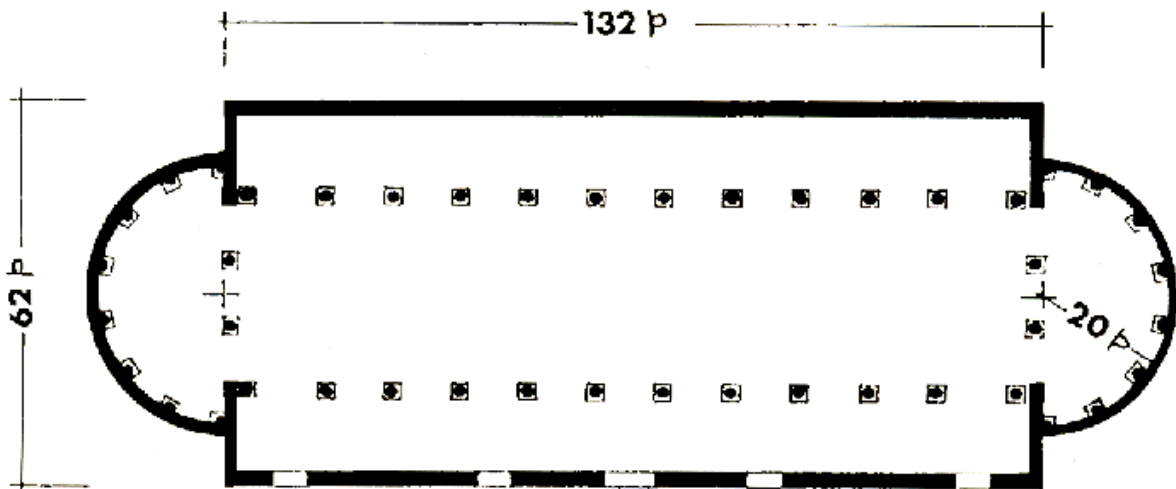
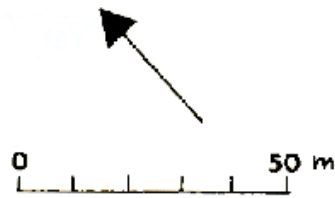
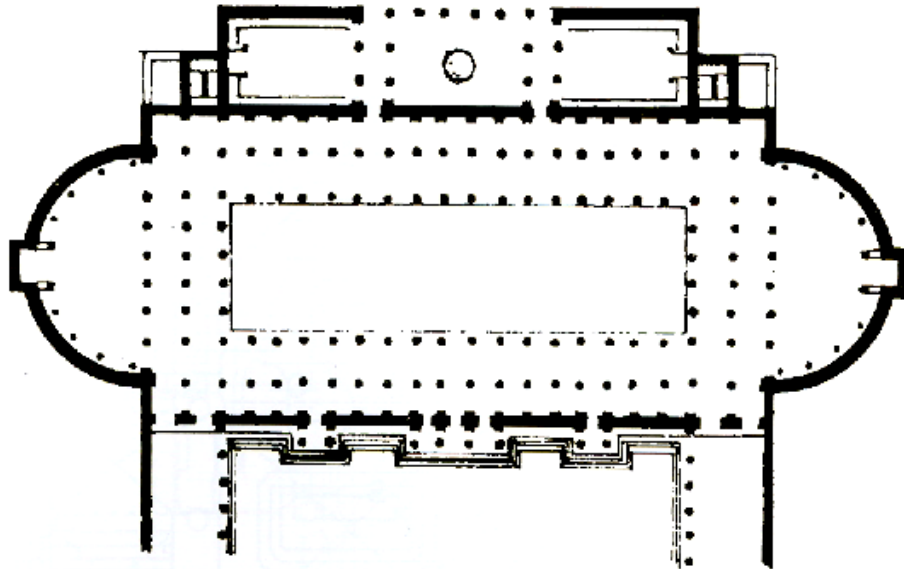

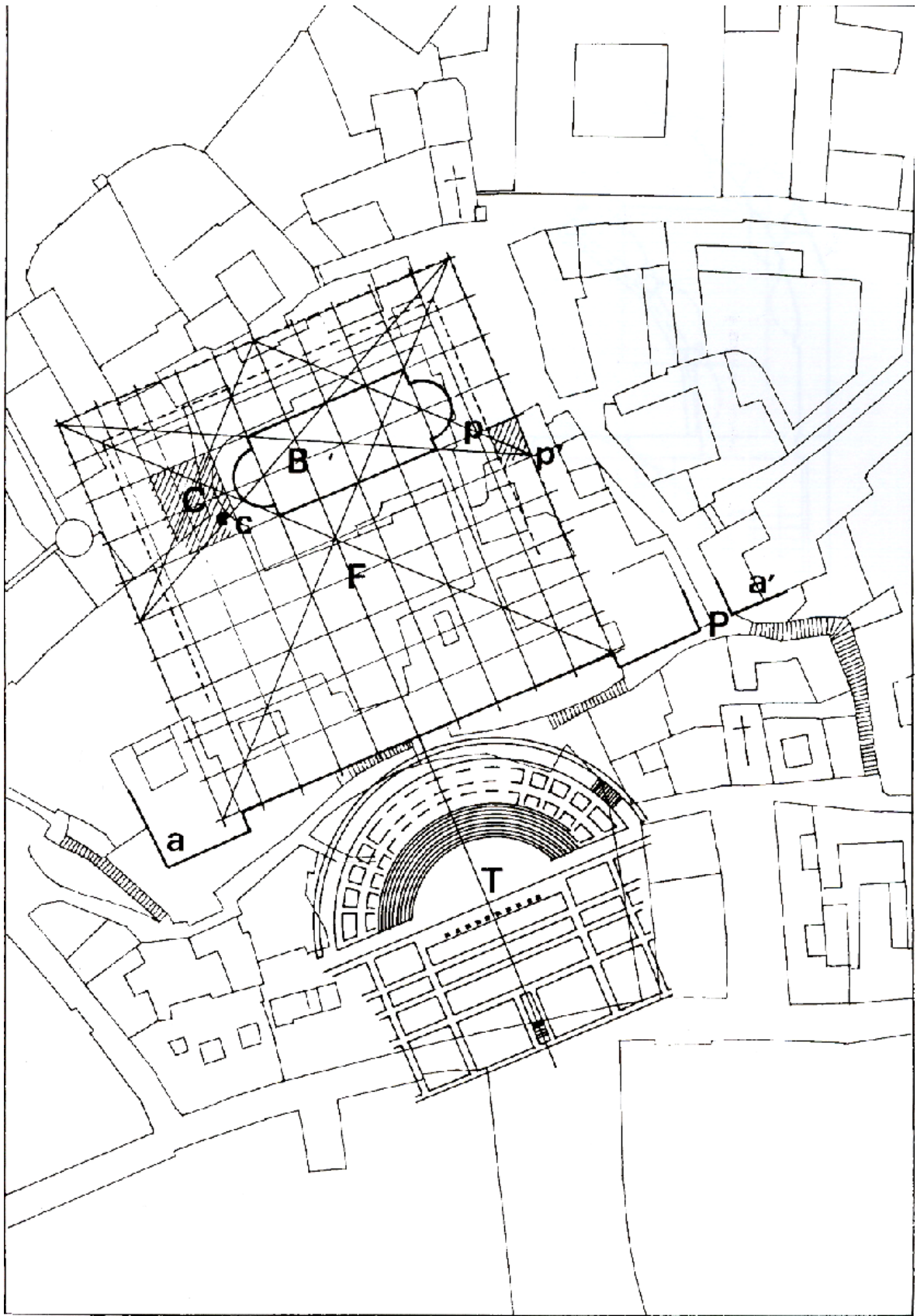

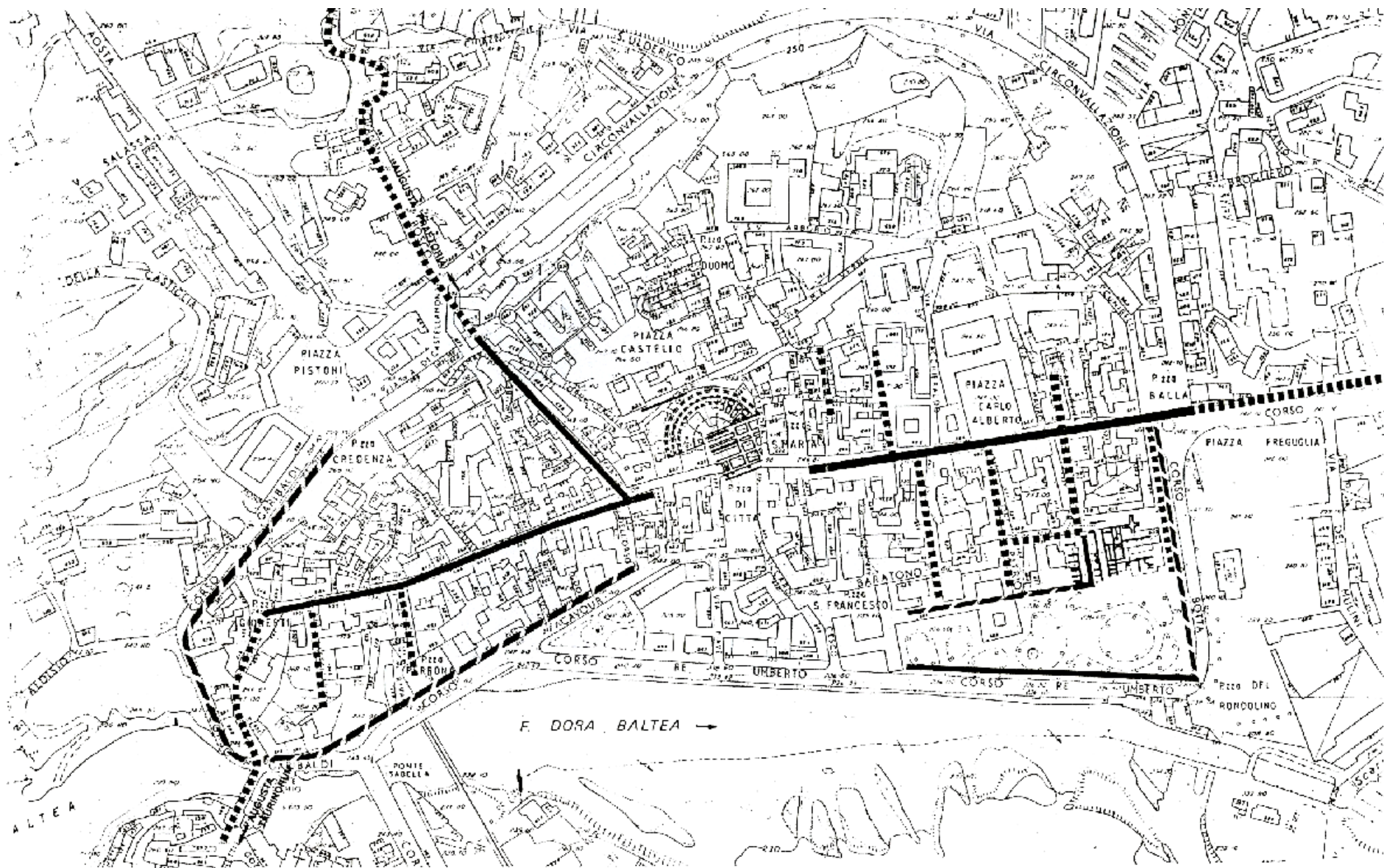

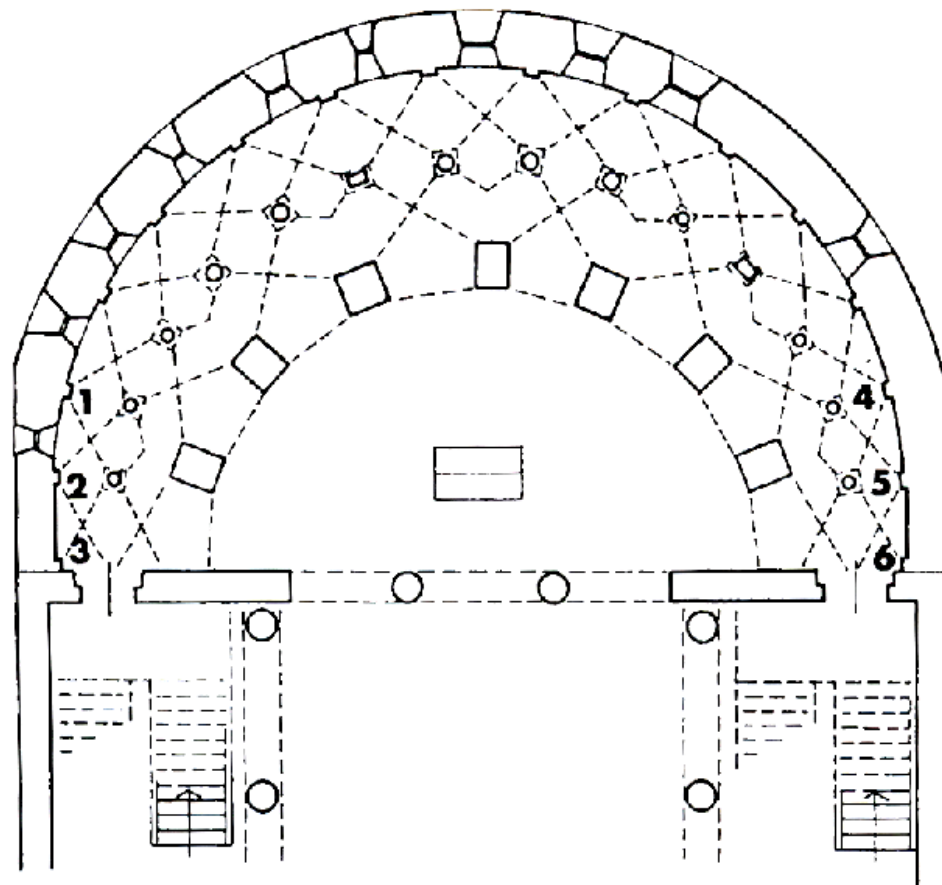
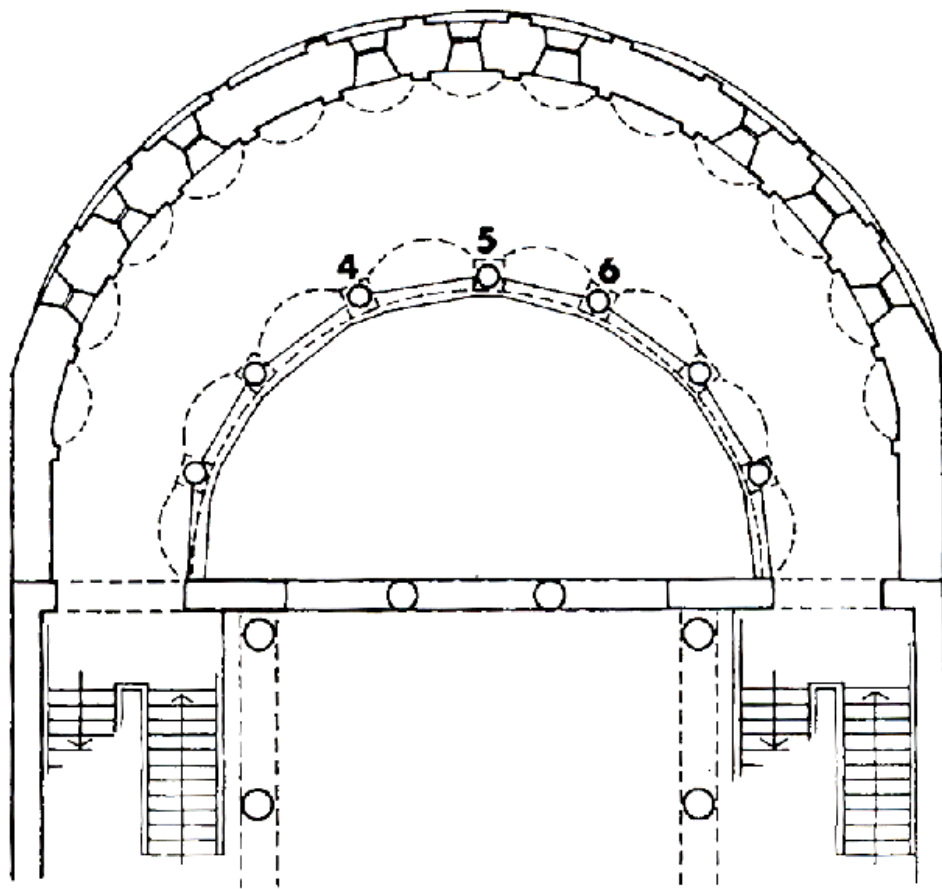

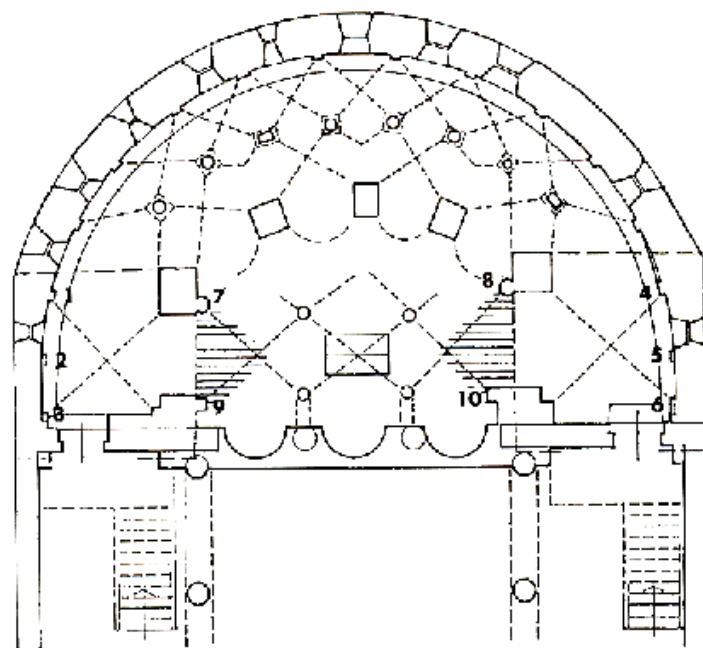
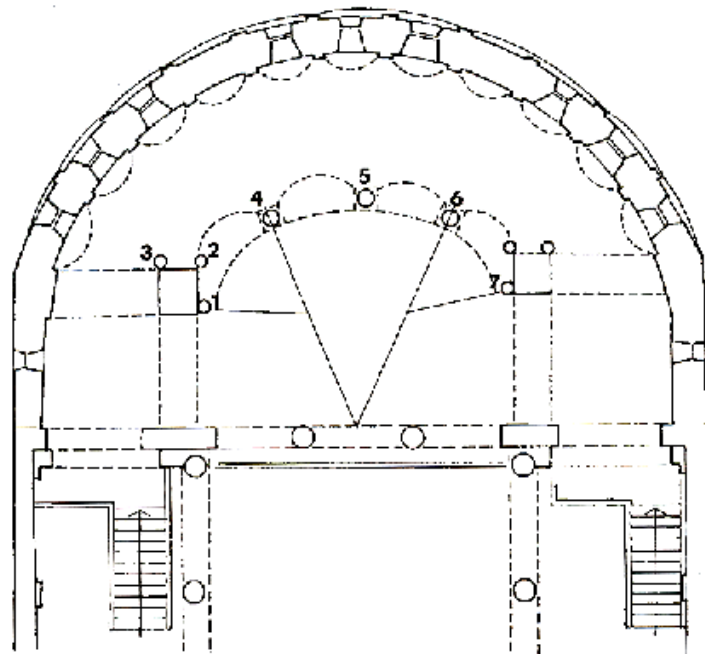
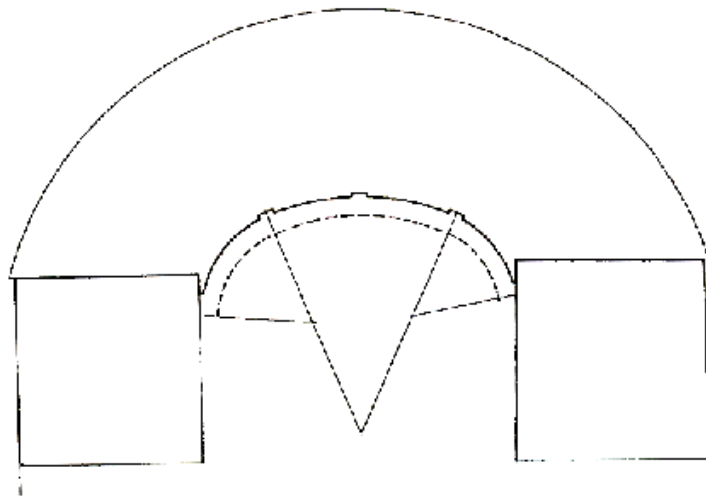

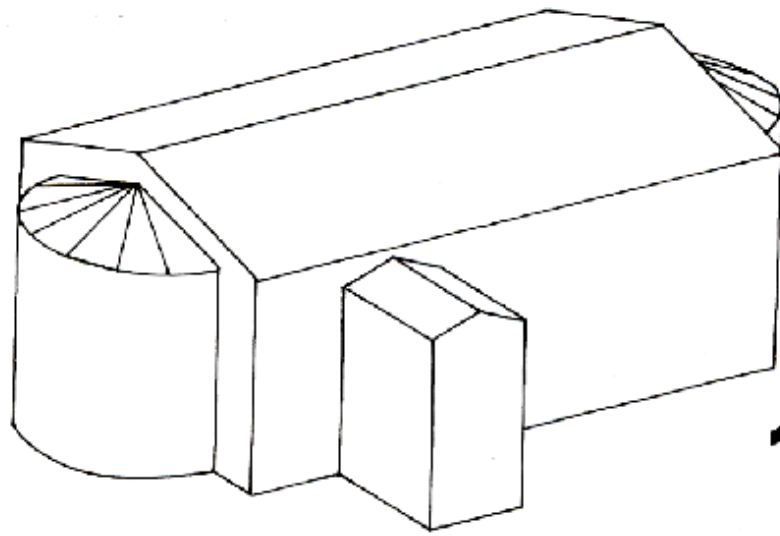

1

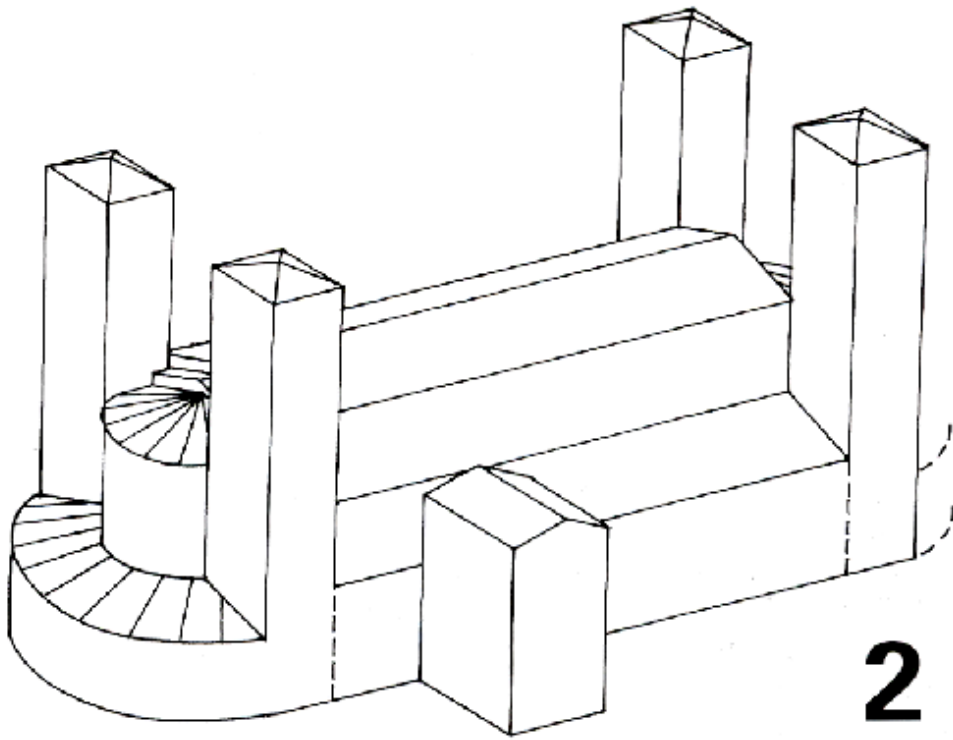

2

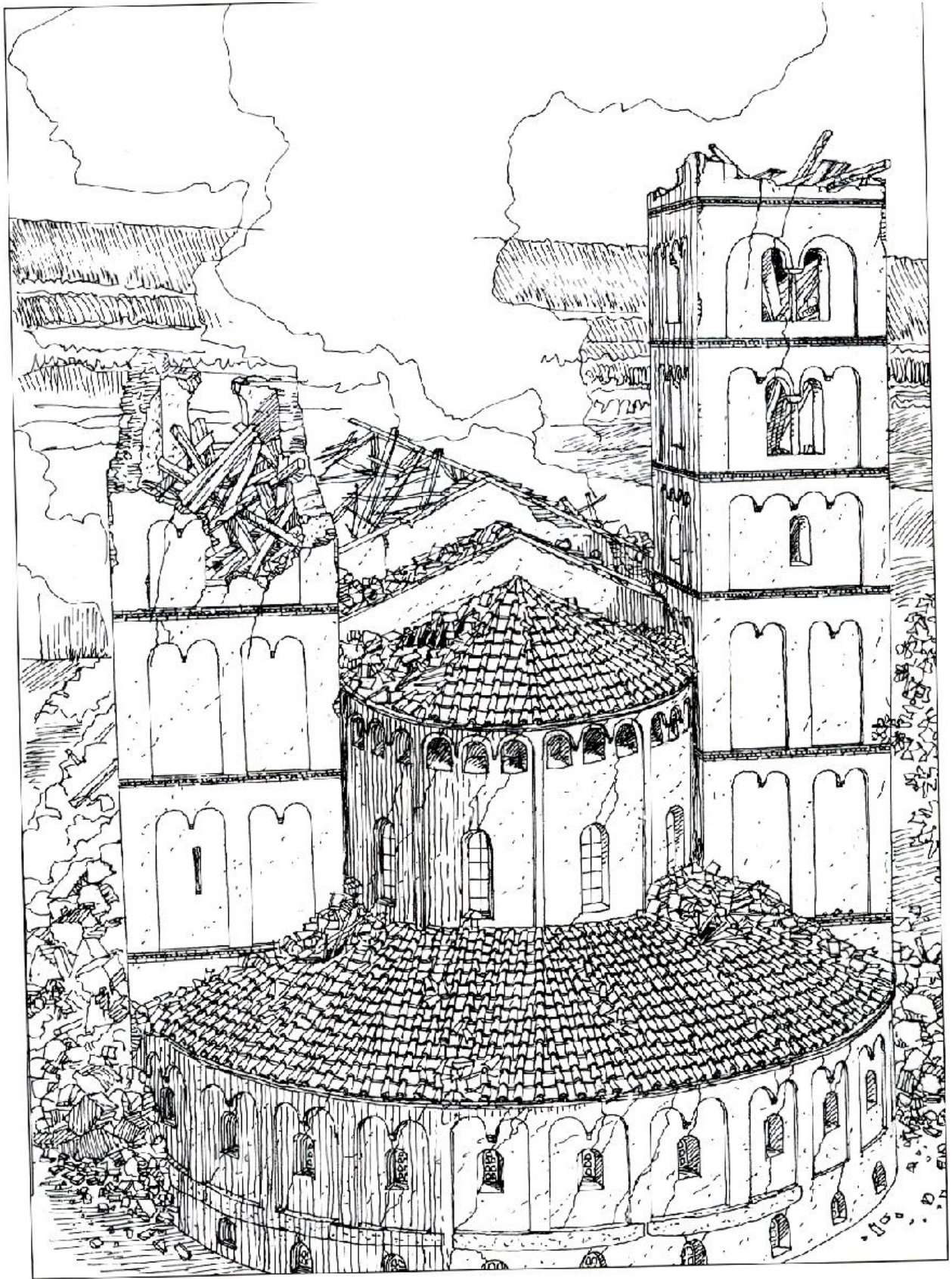

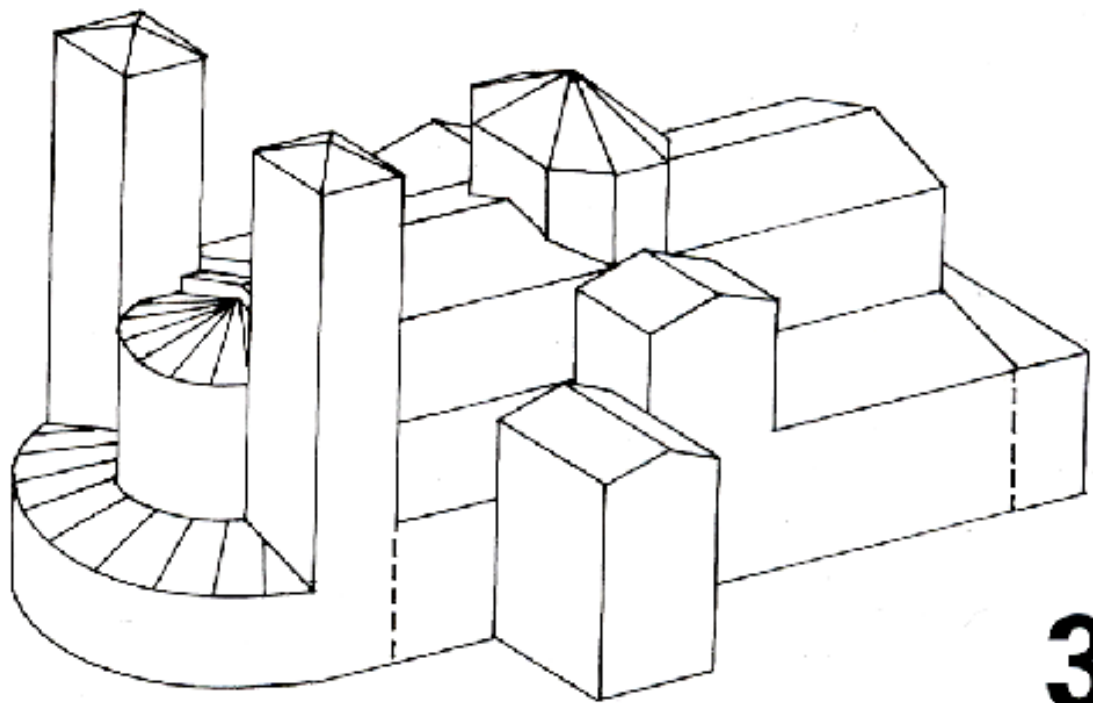

3





Prima metà II sec.
Prima età antonina
Basilica del Foro di Eboracra



Fine IV, inizi V sec.
Periodo gotico
Duomo
P = presbiterio
F = facciata
B = battistero



Terzo quarto VI sec.
Periodo bizantino
FG = cappella dei SS. Filippo e Giacomo
= opus del profe Silvio
Dedica a Maria Assunta

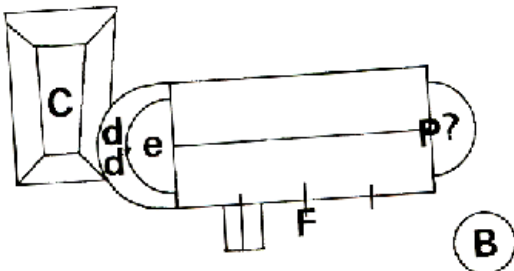

X secolo
Periodo carolingio
ad = deambulatori
e = emiciclo
C = chiostro dei canonici

Vescovo Giuseppe

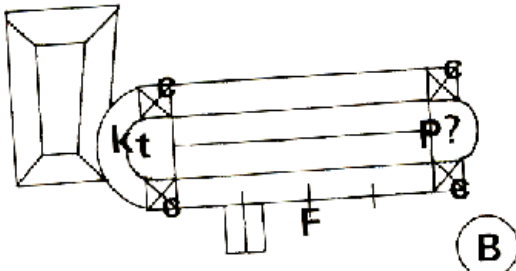

Seconda metà X sec.
Periodo ottoniano
Ristrutturazione preromantica
k = cripta
t = tribuna
c.c. = campanili

Vescovo Warmondo

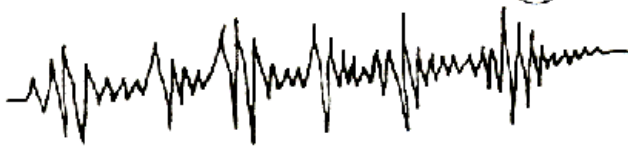

Terremoto del 1117

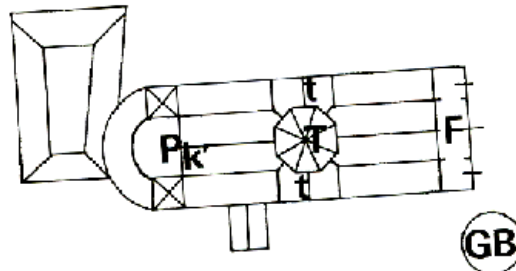

Prima metà XI sec.
Ricostruzione romanica
l, t = transetto
t = tribuna
F = facciata
P = presbiterio
k' = seconda cripta
GB = chiesa di S. Giovanni Battista

Vescovo Guido di Aosta

GB